

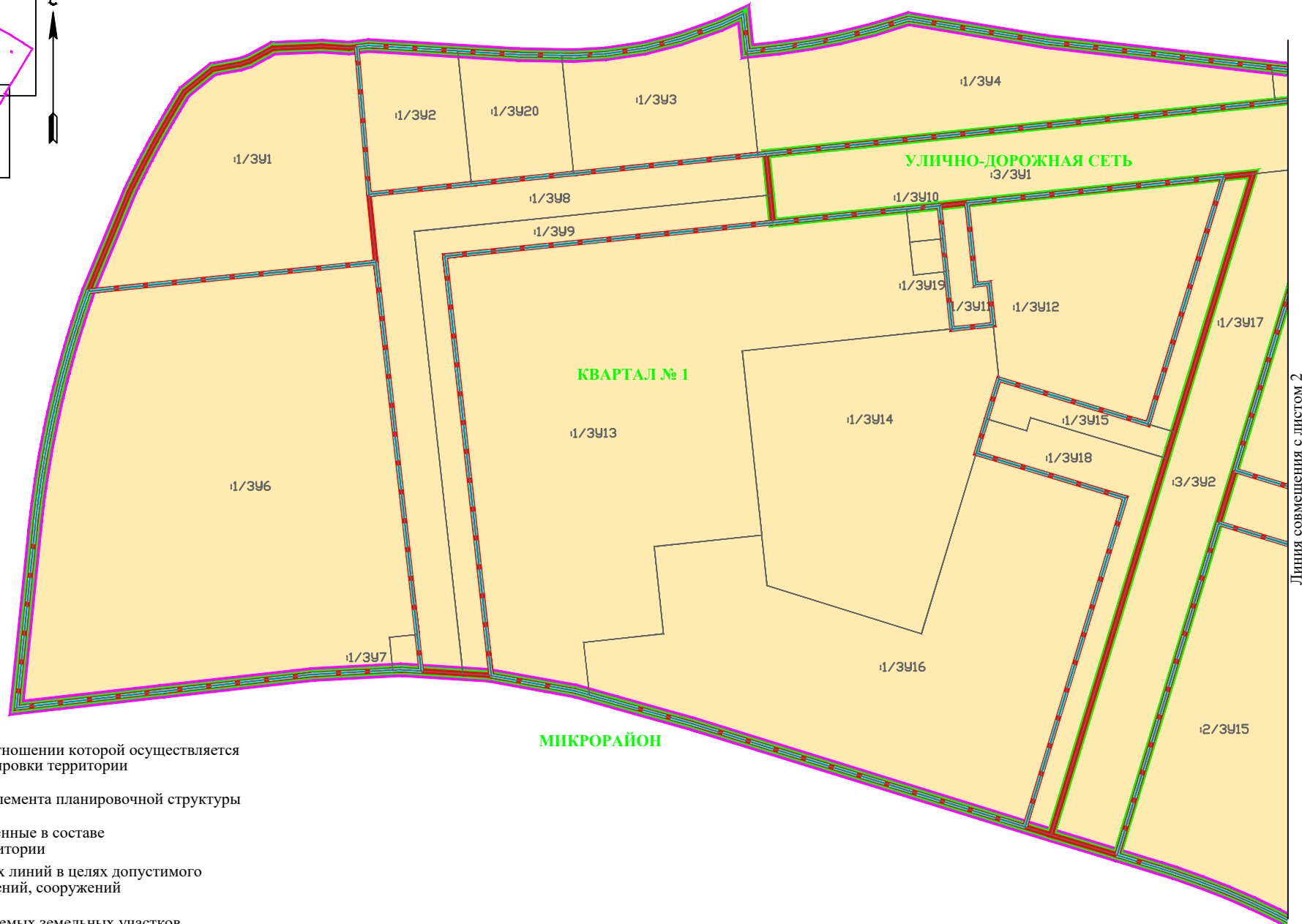

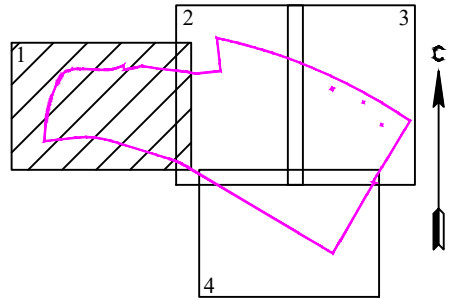



Чертеж межевания территории





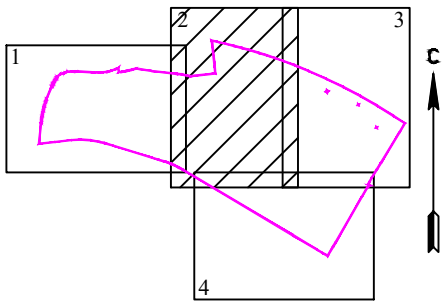

Линия совмещения с листом 2

Условные обозначения

-  Границы территории, в отношении которой осуществляется подготовка проекта планировки территории
-  Границы планируемого элемента планировочной структуры
-  Красные линии, утвержденные в составе проекта планировки территории
-  Линии отступа от красных линий в целях допустимого размещения зданий, строений, сооружений
-  Границы и номера образуемых земельных участков

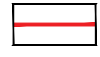

Условные обозначения

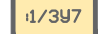

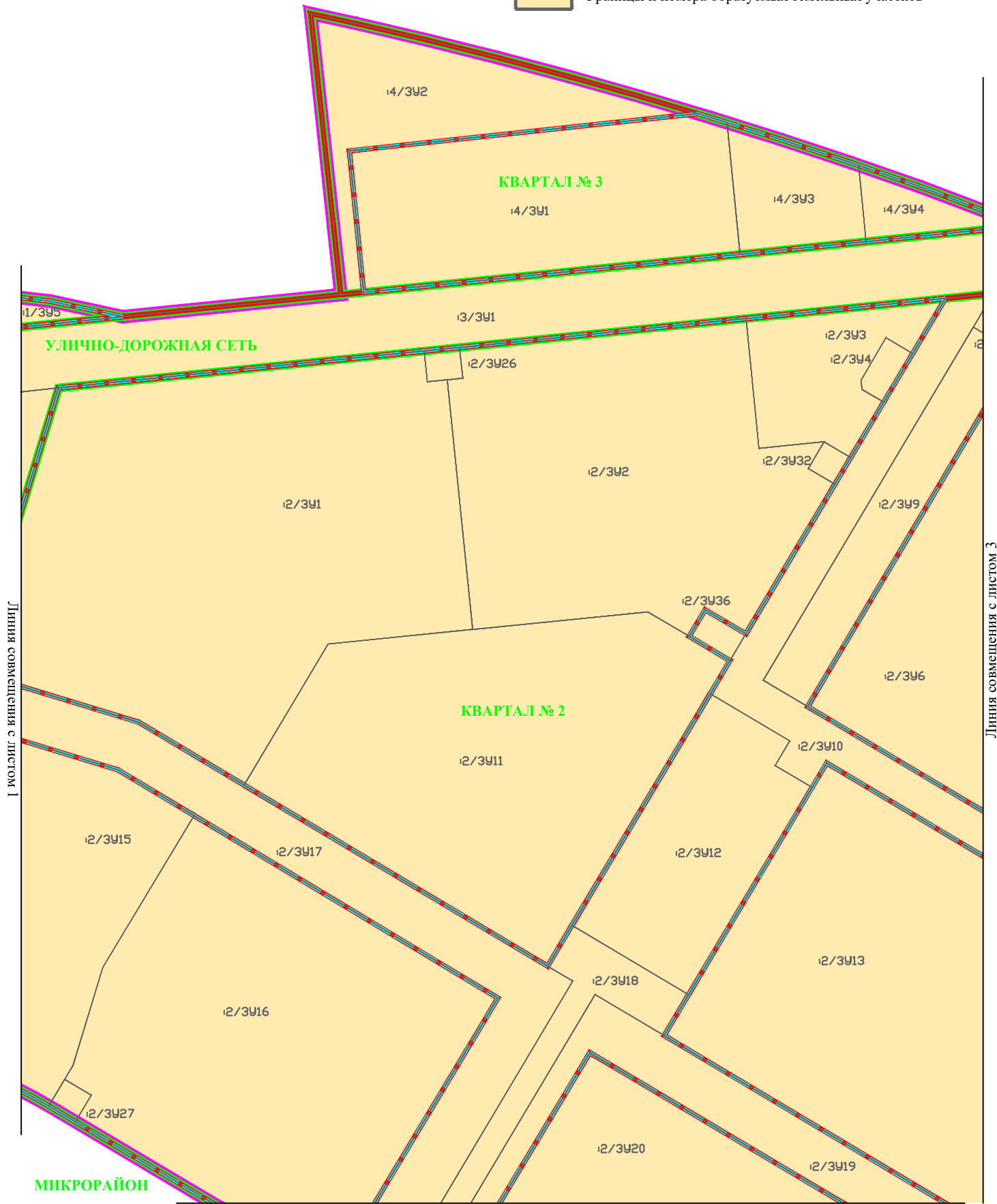
-  Границы территории, в отношении которой осуществляется подготовка проекта планировки территории
-  Границы планируемого элемента планировочной структуры
-  Красные линии, утвержденные в составе проекта планировки территории
-  Линии отступа от красных линий в целях допустимого размещения зданий, строений, сооружений
-  Границы и номера образуемых земельных участков

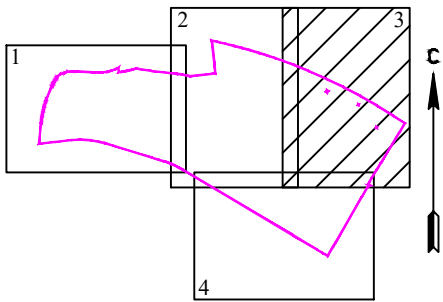

Линия совмещения с листом 4

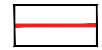
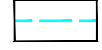
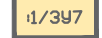

Условные обозначения

-  Границы территории, в отношении которой осуществляется подготовка проекта планировки территории
-  Границы планируемого элемента планировочной структуры
-  Красные линии, утвержденные в составе проекта планировки территории
-  Линии отступа от красных линий в целях допустимого размещения зданий, строений, сооружений
-  Границы и номера образуемых земельных участков



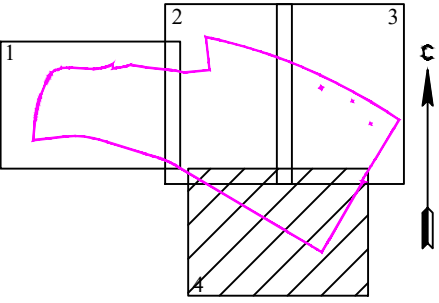
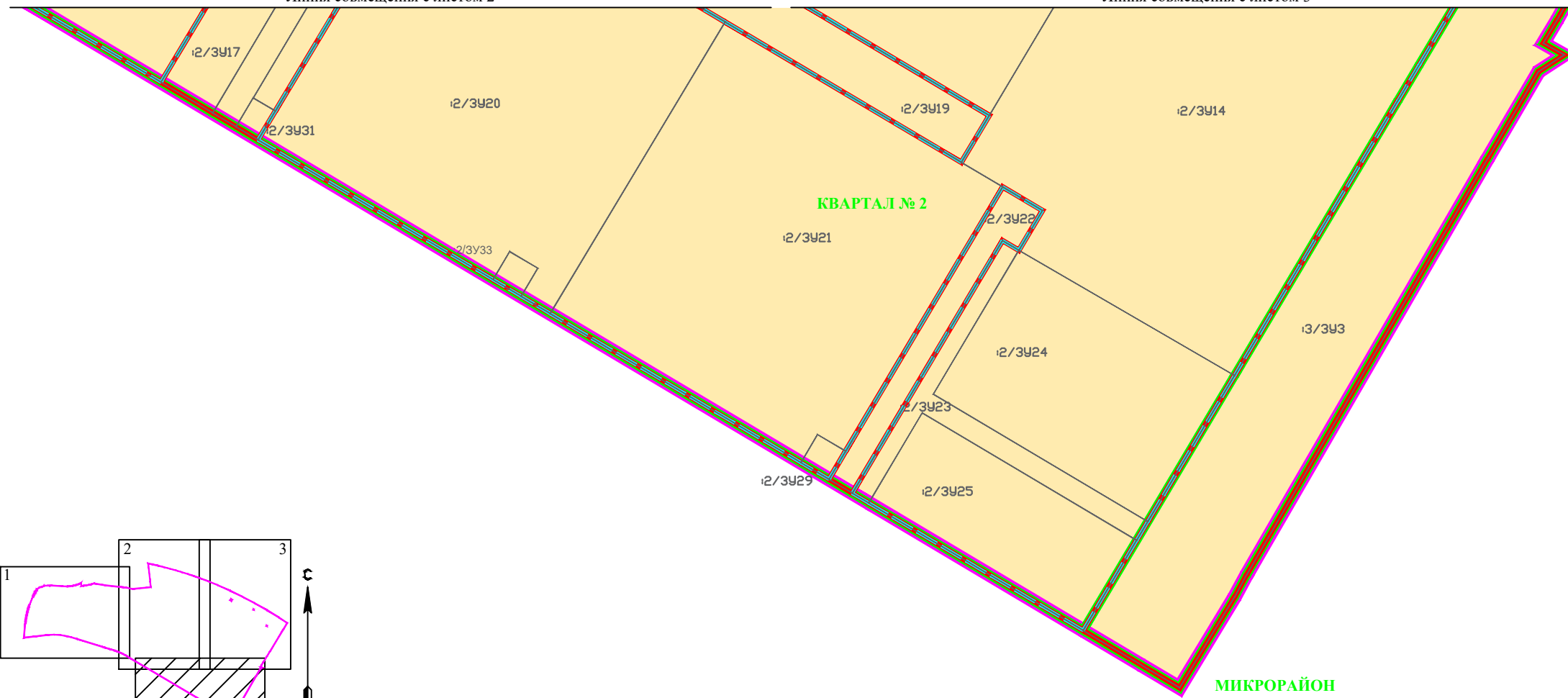

Условные обозначения

- Границы территории, в отношении которой осуществляется подготовка проекта планировки территории
- Границы планируемого элемента планировочной структуры
- Красные линии, утвержденные в составе проекта планировки территории
- Линии отступа от красных линий в целях допустимого размещения зданий, строений, сооружений
- 1/397 Границы и номера образуемых земельных участков