



АДМИНИСТРАЦИЯ ЛЕНИНГРАДСКОЙ ОБЛАСТИ
КОМИТЕТ ПО КУЛЬТУРЕ ЛЕНИНГРАДСКОЙ ОБЛАСТИ

ПРИКАЗ

«6» августа 2018 г.

№ 01-03/18-104
Санкт-Петербург

О включении выявленного объекта культурного наследия «Церковь иконы Тихвинской Божьей Матери», расположенного по адресу: Ленинградская область, с. Колчаново, Колчановская волость, в единый государственный реестр объектов культурного наследия (памятников истории и культуры) народов Российской Федерации в качестве объекта культурного наследия регионального значения, с наименованием «Церковь иконы Тихвинской Божьей Матери» по адресу: Ленинградская область, Волховский район, Колчановское сельское поселение, с. Колчаново, ул. Клубная, д. 64, утверждении границ его территории и установлении предмета охраны

В соответствии со ст. ст. 3.1, 9.2, 18, 33 Федерального закона от 25 июня 2002 года № 73-ФЗ «Об объектах культурного наследия (памятниках истории и культуры) народов Российской Федерации», ст. 4 областного закона Ленинградской области от 25.12.2015 № 140-оз «О государственной охране, сохранении, использовании и популяризации объектов культурного наследия (памятников истории и культуры) народов Российской Федерации, расположенных на территории Ленинградской области», п. 2.2.2. Положения о комитете по культуре Ленинградской области, утвержденного постановлением Правительства Ленинградской области от 24.10.2017 № 431, на основании акта государственной историко-культурной экспертизы, выполненного аттестованным экспертом Прокофьевым М.Ф. (приказ Министерства культуры Российской Федерации от 7 декабря 2016 года № 2678)

п р и к а з ы в а ю:

1. Включить выявленный объект культурного наследия «Церковь иконы Тихвинской Божьей Матери», расположенный по адресу: Ленинградская область, с. Колчаново, Колчановская волость. в единый государственный реестр объектов культурного наследия (памятников истории и культуры) народов Российской Федерации в качестве объекта культурного наследия регионального значения, вид объекта – памятник, с наименованием «Церковь иконы Тихвинской Божьей

Матери» по адресу: Ленинградская область, Волховский район, Колчановское сельское поселение, с. Колчаново, ул. Клубная, д. 64.

2. Утвердить границы территории памятника согласно приложению № 1 к настоящему приказу.

3. Установить предмет охраны памятника согласно приложению № 2 к настоящему приказу.

4. Исключить выявленный объект культурного наследия «Часовня Нила Столбенского» из Перечня выявленных объектов культурного наследия, расположенных на территории Ленинградской области.

5. Отделу по осуществлению полномочий Ленинградской области в сфере объектов культурного наследия департамента государственной охраны, сохранения и использования объектов культурного наследия комитета по культуре Ленинградской области:

- обеспечить внесение в единый государственный реестр объектов культурного наследия (памятников истории и культуры) народов Российской Федерации сведений об объекте культурного наследия регионального значения (памятник) «Часовня Нила Столбенского», о границах его территории и предмете охраны;

- направить письменное уведомление собственнику или иному законному владельцу памятника о включении его в единый государственный реестр объектов культурного наследия (памятников истории и культуры) народов Российской Федерации;

- направить в срок не более чем пять рабочих дней со дня вступления в силу настоящего приказа копию настоящего приказа с приложениями в территориальный орган федерального органа исполнительной власти, уполномоченного Правительством Российской Федерации на осуществление государственного кадастрового учета, государственной регистрации прав, ведение Единого государственного реестра недвижимости и предоставление сведений, содержащихся в Едином государственном реестре недвижимости.

6. Настоящий приказ вступает в силу со дня его официального опубликования.

7. Контроль за исполнением настоящего приказа возложить на заместителя председателя – начальника департамента государственной охраны, сохранения и использования объектов культурного наследия комитета по культуре Ленинградской области.

Председатель комитета



Е.В. Чайковский

Приложение 1
к Приказу комитета по культуре
Ленинградской области
от «6» 08 2018 г. № 01-03/18-104

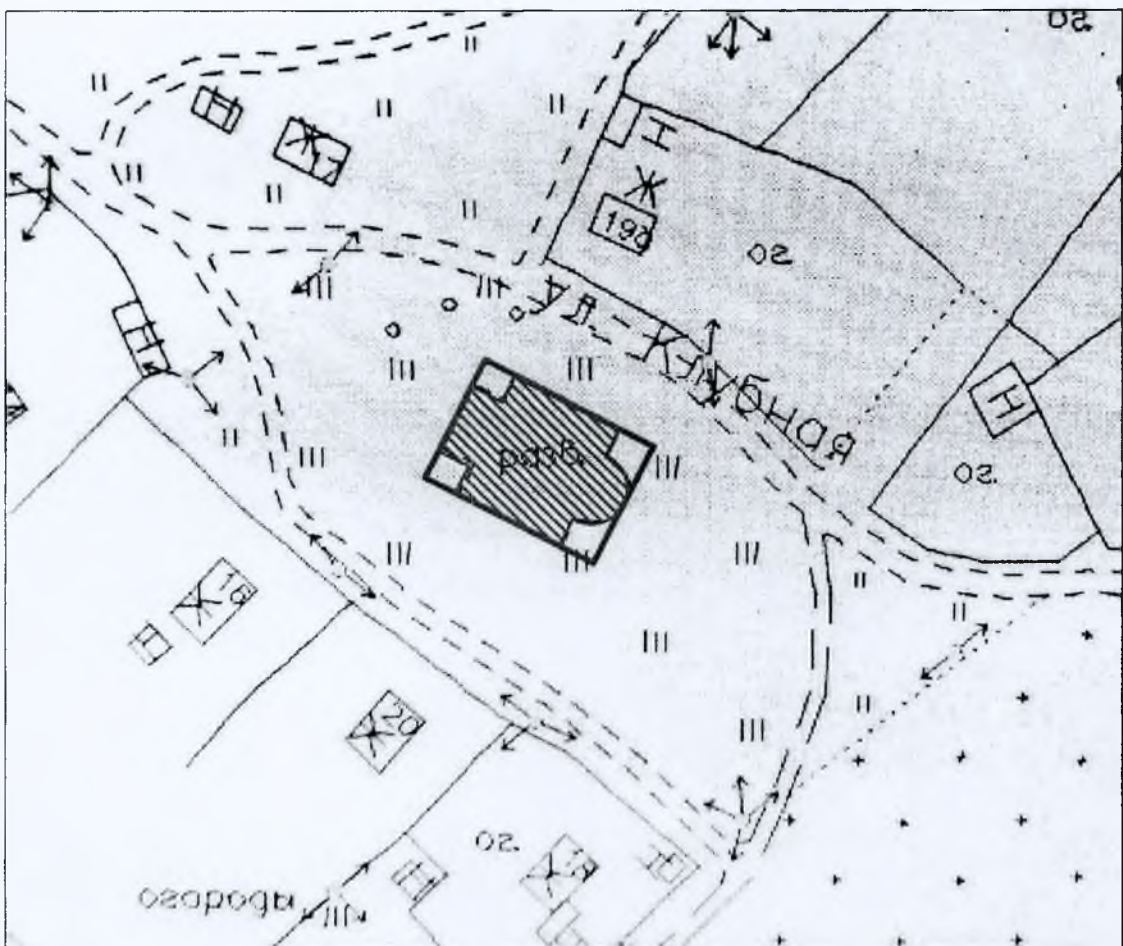
**Границы территории объекта культурного наследия
«Церковь иконы Тихвинской Божьей Матери»,
расположенного по адресу: Ленинградская область, Волховский район,
Колчановское сельское поселение, с. Колчаново, ул. Клубная, д. 64**



Условные обозначения:

-  Граница территории объекта культурного наследия
-  Объект культурного наследия регионального значения

**Координаты поворотных точек границ территории объекта культурного наследия
«Церковь иконы Тихвинской Божьей Матери»,
расположенного по адресу: Ленинградская область, Волховский район,
Колчановское сельское поселение, с. Колчаново, ул. Клубная, д. 64**

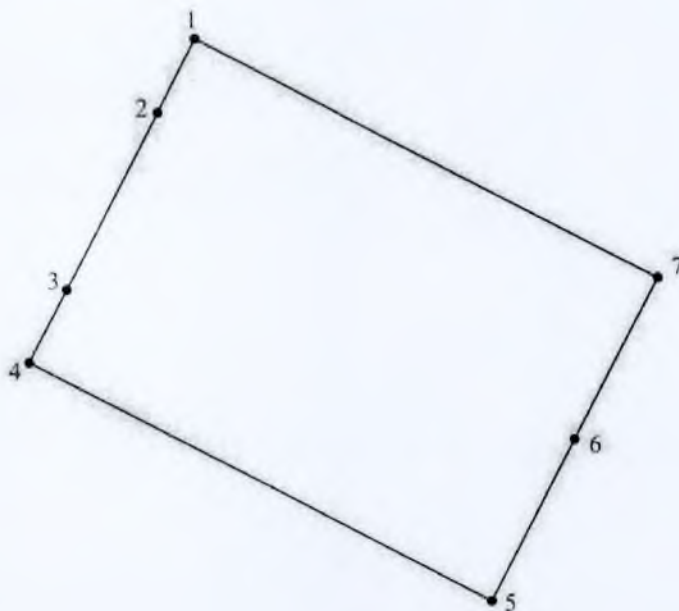

Номер Поворотной точки	Координаты поворотных точек в WGS (градусы/мин/сек)		Координаты поворотных точек в местной системе координат – СК 1963 район С зона 3.5	
	У	Х	У	Х
1.	60°0'36.025"	32°35'35.790"	6644253.384	258116.699
2.	60°0'35.910"	32°35'35.599"	6644249.812	258113.750
3.	60°0'35.525"	32°35'35.023"	6644237.872	258104.851
4.	60°0'35.363"	32°35'34.778"	6644232.850	258101.068
5.	60°0'34.744"	32°35'36.902"	6644213.758	258134.022
6.	60°0'35.107"	32°35'37.424"	6644225.028	258142.086
7.	60°0'35.417"	32°35'37.867"	6644234.625	258148.927

Описание границ

Граница территории объекта культурного наследия от точки 1 до точки 2 проходит на юго-запад до отстки здания церкви, расположенной по адресу: Ленинградская область, Волховский муниципальный район, Колчановское сельское поселение, с. Колчаново, ул. Клубная, д. 64, от точки 2 до точки 3 на юго-запад по отстке здания церкви, от точки 3 до точки 4 на юго-запад, от точки 4 до точки 5 на юго-восток, от точки 5 до точки 6 на северо-восток до отстки здания церкви, от точки 6 до точки 7 на северо-восток, от точки 7 до точки 1 на северо-запад.

**Режим использования территории объекта культурного наследия
«Церковь иконы Тихвинской Божьей Матери»,
расположенного по адресу: Ленинградская область, Волховский район,
Колчановское сельское поселение, с. Колчаново, ул. Клубная, д. 64**

1. На территории памятника запрещаются: строительство объектов капитального строительства и увеличение объемно-пространственных характеристик существующих на территории памятника объектов капитального строительства; проведение земляных, строительных, мелиоративных и иных работ, за исключением работ по сохранению объекта культурного наследия или его отдельных элементов, сохранению историко-градостроительной или природной среды объекта культурного наследия.

2. На территории памятника разрешается ведение хозяйственной деятельности, не противоречащей требованиям обеспечения сохранности объекта культурного наследия и позволяющей обеспечить функционирование объекта культурного наследия в современных условиях.

3. Запрещается использовать территорию объекта культурного наследия:



под склады и объекты производства взрывчатых и огнеопасных материалов, предметов и веществ, загрязняющих интерьер объекта культурного наследия, его фасад, территорию и водные объекты и (или) имеющих вредные парогазообразные и иные выделения;



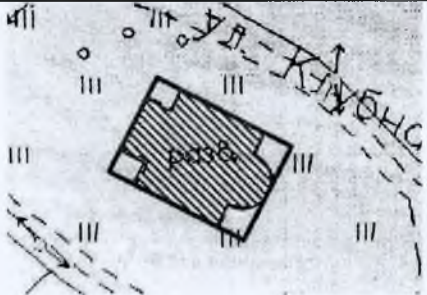

под объекты производства, имеющие оборудование, оказывающее динамическое и вибрационное воздействие на конструкции объекта культурного наследия, независимо от мощности данного оборудования;

под объекты производства и лаборатории, связанные с неблагоприятным для объекта культурного наследия температурно-влажностным режимом и применением химически активных веществ.

01-03/18-104

**Предмет охраны
объекта культурного наследия регионального значения
«Церковь иконы Тихвинской Божьей Матери»,
расположенного по адресу: Ленинградская область, Волховский район,
Колчановское сельское поселение, с. Колчаново, ул. Клубная, д. 64**

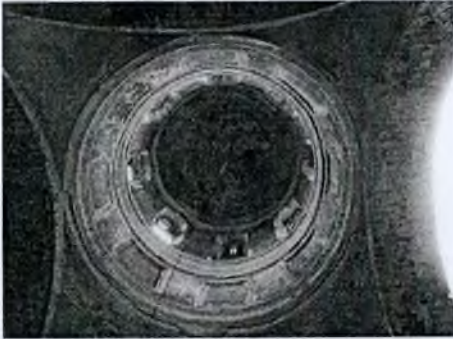
№ пп	Виды предметов охраны	Элементы предметов охраны	Фотофиксация
1	2	3	4
1	Объемно-пространственное решение:	<p>местоположение: на возвышенности у излучины р. Сясь;</p> <p>определенные границы территории объекта;</p> <p>историческая конфигурация («кораблем») и габариты вытянутого вдоль продольной оси одноэтажного здания на подвалах, с пристроенной квадратной в плане трехъярусной колокольней (четверик, восьмерик, цилиндр) и полукруглой апсидой, круглым центральным барабаном с куполом, восьмигранными малыми главами;</p> <p>высотные отметки;</p>	  





			
2	<p>Конструкции здания:</p>	<p>исторические наружные и внутренние капитальные кирпичные стены;</p> <p>купола: сферические на парусах, полусферические;</p>	   

столбы, квадратные опорные;



своды: крестовые,
цилиндрические, в т.ч. в подвале,
подпружные арки.



			
3	<p>Объемно-планировочное решение:</p>	<p>историческое объемно-планировочное решение в габаритах капитальных стен.</p>	
4	<p>Архитектурно-художественное решение фасадов:</p>	<p>архитектурно-художественное решение фасадов в стилистике русско-византийской архитектуры (конфигурация, местоположение, материал);</p> <p>цоколь: пиленые гранитные блоки;</p> <p>отделка: штукатурка (фрагменты), членение стен креповками и пучками из двух или трех полуколонн с капителями в виде листьев, цилиндрическими базами с поясками;</p>	  

оконные проемы:

- полуциркульные с треугольными крышками с завитками и архивольтом на полуколоннах с составными четырехярусными капителями, консоли подоконников;
- полуциркульные с архивольтом в центральном барабане;

исторический рисунок расстекловки оконных заполнений;



дверные проемы: прямоугольные с обрамлением в виде архивольта с фигурной треугольной крышкой (голубец) и архивольтом (кокошник) на полуколоннах с составными четырехярусными капителями, консоли подоконников;

антаблемент с штукатурным поясом во фризе, профилированный карниз;

высокий аттик с декоративными килевидными закомарами и лопатками между ними и круглыми вставками в поле закомар;

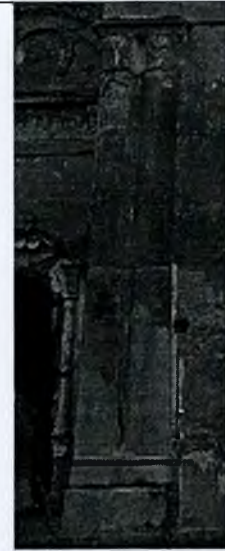
барабаны глав: центральный световой с членениями



		<p>сдвоенными полуколоннами; малые – глухие; парные полуколонны на ребрах восьмигранников;</p> <p>звоны колокольни полуциркульные;</p> <p>оформление яруса колокольни сдвоенными полуколоннами;</p> <p>завершение яруса в виде кокошников.</p>	
5	<p>Декоративно-художественная отделка интерьеров:</p>	<p>плитное покрытие пола, солеи, ступени (известняк);</p>	

штукатурные декоративные
элементы (фрагменты): тянутые
пояски, ниши (ширинки);

фрагменты росписей.



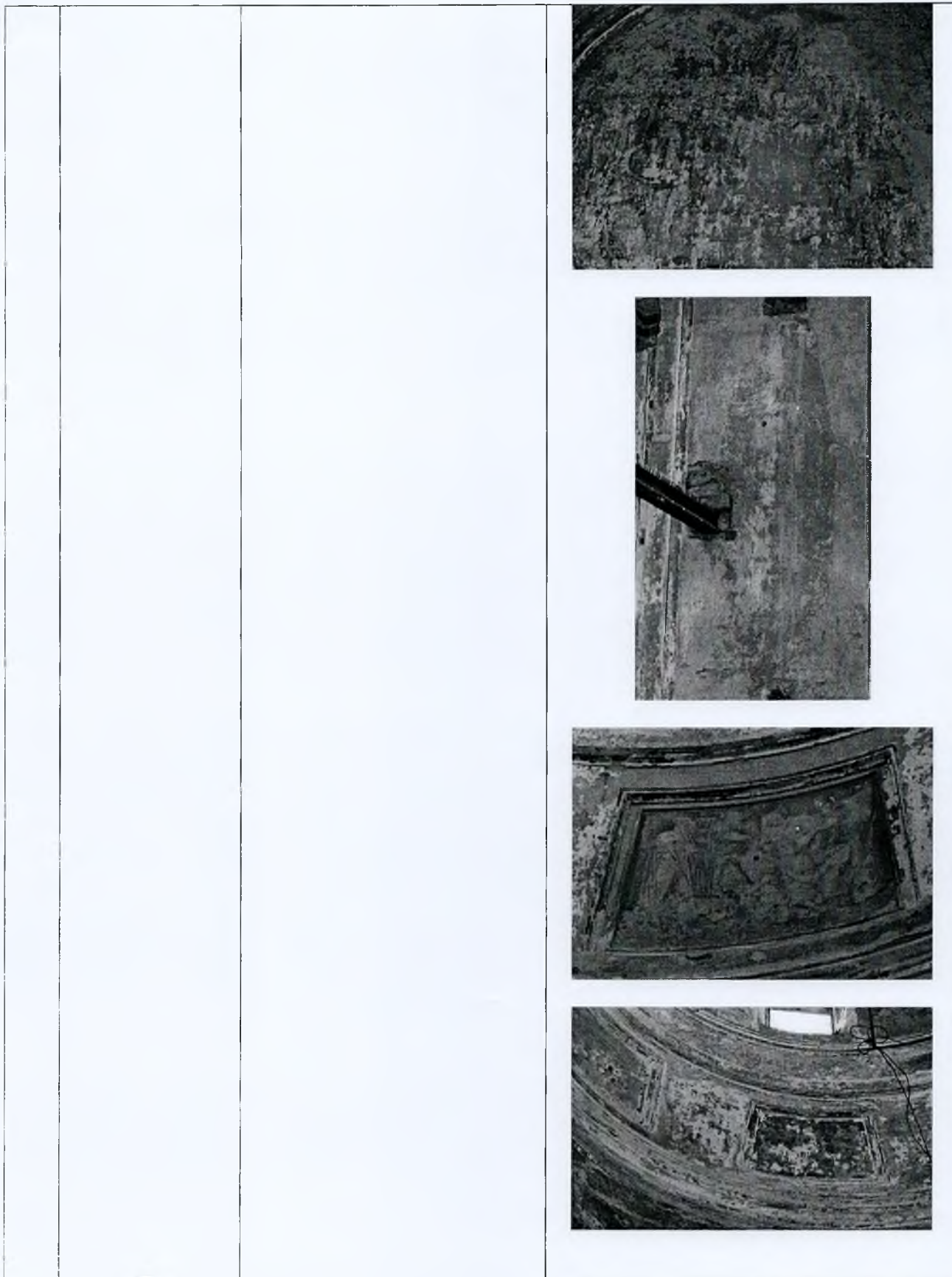

Предмет охраны может быть уточнен в процессе историко-культурных и реставрационных исследований, реставрационных работ.